

O investitie de aproximativ 10 mil. euro la COMPA Sibiu - forja orizontala la cald Hatebur-Hotmatic, unica in aceasta parte a Europei.

Urmand consecvent cerintele clientilor sai, Compa Sibiu continua eforturile sale de a ramane in prima linie a furnizorilor performanti din domeniul auto.

Prin gasirea de solutii integrate pentru clienti, pornind de la semifabricate forjate, prelucrari de precizie, tratamente termice si de suprafata si pana la montajul final, compania creste valoarea adaugata a produselor, consolidandu-si astfel pozitia ca furnizor de calibru in acest domeniu de varf.

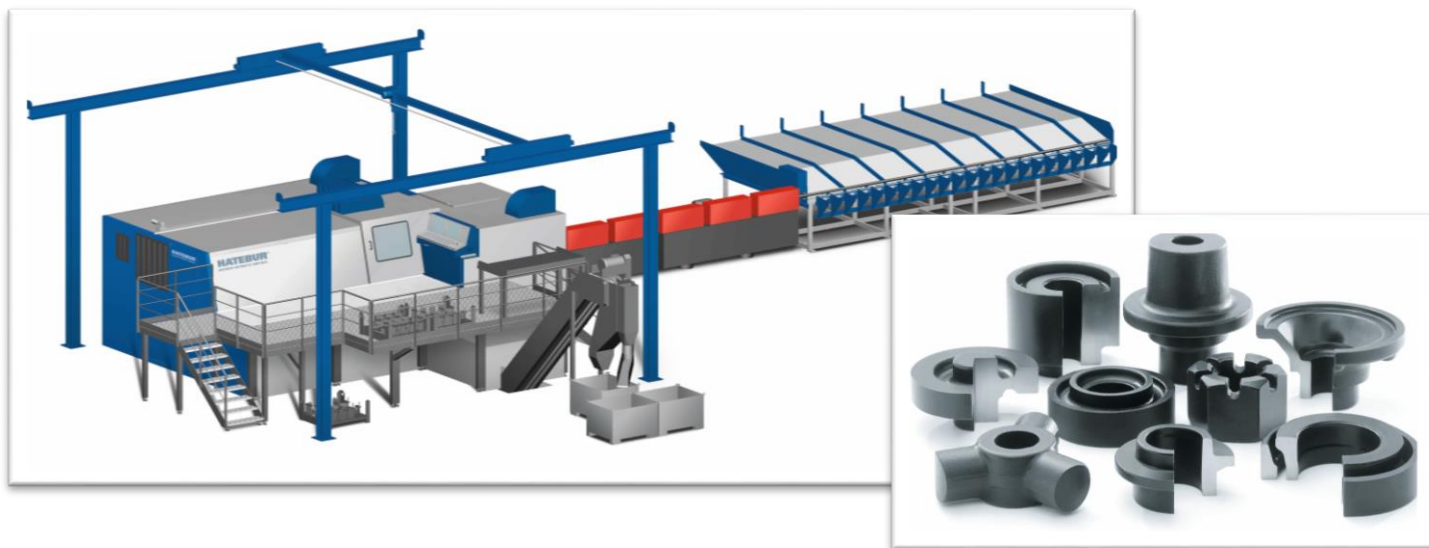

Achizitionarea de la firma HATEBUR - lider de piata in acest domeniu, a unei linii de forjare orizontala la cald de mare performanta, permite companiei extinderea sectorului de activitate, raspunzand astfel cerintelor pietei oferind solutii de cel mai inalt nivel tehnologic.

Proces complet automat Hotmatic:

Detectare automata a capatului de bara;
Sistem integrat de debitare prin forfecare;
Sistem integrat de monitorizare a lungimii pentru volume precise;
Sistem integrat de transfer a pieselor;
Interventii minime ale operatorului în timpul forjarii
Proces automat si stabil forjare de piese de înalta calitate;

Caracteristicile principale ale mașinii:

Diametrul maxim de forjare pentru repere standard rotunde: 100 mm
Diametru bară: 28 - 55 mm
Greutate piesă: 0.17 - 2.0 kg
Numar stații de forjare: 4
Curse /minut: 60 – 90

Informatii suplimentare: Dept. Marketing: tel. +40 269 239 441; email:marketing@compa.ro